



Inspiring  
innovation  
and creativity



# ROWER UNIWERSALNY

PRACUJ GDZIE I KIEDY CHCESZ

A black cargo bicycle is parked on a cobblestone sidewalk in a city street. The bicycle has a large, flat black canopy supported by two vertical poles. A large, rectangular black delivery box is mounted on the back. The bicycle has a front wheel and a larger rear wheel. In the background, there are multi-story buildings with many windows, trees, a traffic light, and a few cars on the street. The scene is brightly lit, suggesting daytime.

NAJBARDZIEJ UNIWERSALNY  
ROWER DOSTĘPNY NA RYNKU

## ROWER UNIWERSALNY



## O JG GASTRO

Nasza firma istnieje od 2007 roku. Jesteśmy dumni z bycia liderem rowerów gastronomicznych oraz conceptów sprzedażowych. Oferujemy największą liczbę urządzeń mobilnych w Europie. W naszej ofercie znajdziesz np. rower do kawy, lodów czy do hot dogów.

## 5 | WPROWADZENIE



## 9 | FUNKCJE



## 12 | KOLORY



## 13 | AKCESORIA



## 17 | DANE TECHNICZNE

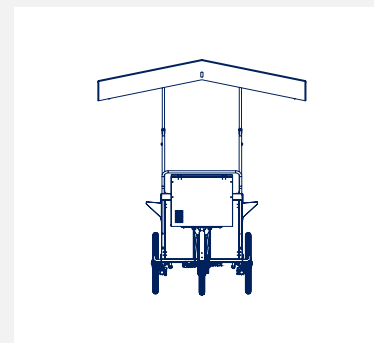

## 19 | FAQ

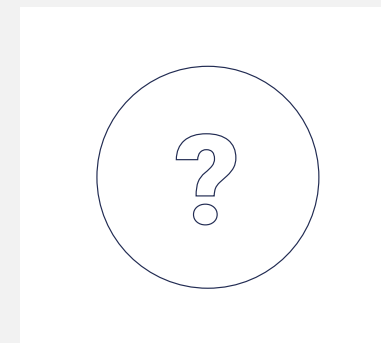



ROWER, KTÓRY DOSTOSOWUJESZ DO SWOICH  
POTRZEB BEZ KONIECZNOŚCI ZMIAN



**Rower uniwersalny powstał po latach produkcji rowerów gastronomicznych i zawiera w sobie wszystkie najważniejsze elementy konieczne do codziennej pracy.**

Jest przygotowany pod pełną gamę akcesoriów bez konieczności zmian.

Jest to też urządzenie o największej dostępnej na rynku, produkowanej seryjnie skrzyni magazynowej o pojemności 728 l oraz największym blatem o wymiarach 300x80 cm.

Rower posiada hamulce hydrauliczne z funkcją postojową, przerytki wbudowane w tylną piastę oraz składaną ramę ułatwiającą transport.

Rower w łatwy sposób można również przekształcić w riksę lub przyczepę, którą można ciągnąć za typowym rowerem z napędem elektrycznym.

Jest to urządzenie idealnie nadające się zarówno pod gastronomię jak i stoisko reklamowe.



**Riksza jest idealnym rozwiązaniem dla tych osób, które nie potrzebują się przemieszczać swoim stoiskiem sprzedażowym oraz nie potrzebują aż tak dużo przestrzeni magazynowej i ekspozycyjnej.**

Riksza wyposażona jest w dwa duże, pompowane koła, oraz jedno mniejsze składane. Posiada plexę odgradzającą, półkę od strony obsługi i wyposażona jest w zlew.

Sprawdzi się na eventach, w centrach handlowych oraz jako ciekawa forma mebla w hotelu czy barze.



**Riksza przygotowana jest pod montaż specjalnego dyszla, dzięki któremu możemy ciągnąć ją typowym rowerem.**

Takie rozwiązanie znacznie ułatwia jej transport dla tych, którzy nie posiadają dużego samochodu lub potrzebują dojechać w trudniej dostępne miejsca.

Dyszle można łatwo odczepić i rozłożyć składane koło w miejscu docelowej pracy.



---

**Opakowanie rikszy**  
1500x900x1300 h



---

**Opakowanie roweru**  
1500x900x1600 h

## OPAKOWANIE

Rowery i riksze pakowane są w specjalne skrzynie, dzięki którym mamy pewność, że dojadą nie uszkodzone. Są przygotowane pod transport wózkiem paletowym i wykonane z płyt wiórowych. Całość przygotowana jest pod prosty montaż wszystkich elementów ze sobą, który należy wykonać we własnym zakresie.





### SKŁADANIE ROWERU

Rama ma możliwość składania się w pół co znacznie ułatwia transportowanie roweru. Dzięki takiemu rozwiązaniu z łatwością przewieziemy rower samochodem o mniejszej długości lub włożymy do niedużego pomieszczenia.



### SOLIDNA RAMA

Rama rowerowa została skonstruowana w takich sposób, aby przenosić duże obciążenia, jednocześnie wyglądając lekko. Całość można łatwo odkręcić w razie potrzeby od podstawy tworząc z roweru riksę. Jest przygotowana pod montaż napędu elektrycznego, standardowych przerutek oraz opcjonalnie hamulca tylnego.



### MOCNE 19 CALOWE KOŁA

Rower wyposażony jest w mocne, 19-calowe koła od motocykla. Dzięki temu, przenoszą one duże obciążenia. Przednie koła są łatwo demontowalne przy pomocy jednej śruby. Tylne koło standardowo wyposażone jest w wbudowane przerutki.



### HAMULEC HYDRAULICZNY Z OPCJĄ HAMULCA POSTOJOWEGO

Najmocniejsze dostępne na rynku hamulce gwarantują bezpieczeństwo podczas jazdy, a opcja hamulca „postojowego” ułatwia zaparkowanie roweru gastronomicznego w miejscu docelowej pracy.



### WBUDOWANE PRZERUTKI W TYLNYM KOLE

Rower standardowo wyposażony jest w przerutki Shimano Nexus 3, które montowane są w piaście. Ułatwia to przemieszczenie się po różnorodnym terenie.



### DUŻY UCHWYT DO PROWADZENIA

W rowerze zastosowano gięty uchwyt do prowadzenia. Kierownicę w łatwy sposób możemy dostosować do wysokości w celu wygody prowadzenia, oraz możemy go opuścić w celu montażu dodatkowego blatu roboczego lub podparcia roweru do transportu.



### OBUDOWA

Obudowa wykonana z najwyższej jakości stali nierdzewnej sprawia, że rower który narażony jest na warunki atmosferyczne bez problemu radzi sobie z nimi i nie ulega korozji. Dodatkowo cała powierzchnia pracy jest higieniczna i łatwa do utrzymania w czystości i dopuszczona do kontaktu z produktami spożywczymi



### POJEMNY MAGAZYN

Skrzynia o wielkości 1400x800x650 mm to największa dostępna, produktowa seryjnie na rynku. Ma pojemność ponad 720 l. W środku znajduje się przegroda, którą w zależności od potrzeb możemy zamontować w trzech różnych pozycjach lub zdemontować całkowicie. W skrzyni zmieścimy butlę gazową nano oraz 11 kg. Skrzynia posiada szereg mocowań dzięki czemu możemy łatwo przekształcić ją w riksę, przyczepę lub zamontować akcesoria.



### DODATKOWE PÓŁKI BOCZNE WYMIENNE NA PLEXĘ

Półki boczne stanowią dodatkową przestrzeń do prezentacji produktów. Są wyposażone w otwory, do którym możemy zamontować dedykowane akcesoria. Półki można w łatwy sposób odkręcić i zamienić na plexy odgradzające od klienta.



### OTWIERANY BLAT Z PRZODU

W przedniej części rower posiada dodatkowy otwierany blat o wymiarach 650x800 mm. Blat posiada otwory po bokach służące do wsuwania akcesoriów takich jak dodatkowe półki czy kosz na śmieci.



### SKŁADANY BLAT Z TYŁU

Rower posiada dodatkowy blat, który montowany jest między skrzynią przednią i tylną. Jego wymiar to 960x800 mm. Po skończonej pracy, blat składa się w połowie i mieści się w przedniej skrzyni.



### WBUDOWANY ZLEW

Rower posiada zlew, w którym można umyć ręce i podręczne akcesoria. Podłączony do zbiornika z wodą, który w łatwy sposób można uzupełnić oraz zbiornika na brudną wodę. Zbiornik na brudną wodę opróżnia się za pomocą łatwo dostępnego zaworu.



### ZBIORNIKI NA WODĘ

Zbiornik na czystą wodę o pojemności 18 l. Zarówno zbiornik na czystą oraz brudną wodę w łatwy sposób można wyciągnąć z szafki w celu umycia.



### BAGAŻNIK

Aby zwiększyć magazyn zamiast bagażnika z tyłu zamontowaliśmy szafkę o wymiarach (mm) 600x430x440 h, która została przygotowana pod montaż lodówki, lub może pełnić funkcję magazynu. Wyposażona jest w szereg otworów pod montaż akcesoriów.



### DACH

Cały dach został wykonany ze stali nierdzewnej. Posiada specjalnie otwory do montażu akcesoriów oraz dedykowanego oświetlenia. Wysokość dachu w łatwy sposób regulujemy specjalnymi zaczepami. Cały dach możemy w razie potrzeby zdemontować odkręcając kilka śrub.



### INSTALACJA ELEKTRYCZNA

Rowery wyposażone są w niezawodny system zasilanie mobilnego w wersji z akumulatorami żelowymi oraz litowo-jonowymi. Instalacja wyświetla stopień naładowania i wyposażona jest w ładowarkę.



### SKŁADANE KOŁO RIKSZY

Riksza wyposażona jest w hamowane, pojedyncze koło, które ma możliwość złożenia się pod skrzynią



### DYSZEL DO CIĄGIENIA PRZYCZEPY

Jako akcesorium istnieje możliwość zamontowania dyszla, dzięki któremu riksza zamienia się w przyczepkę. Uchwyt dyszla montowany jest na 4 śrubach, a sam dyszel jest wyciągany w momencie dojechania na miejsce pracy. Razem z dyszlem zamontowane powinno być koło składane rikszy, które składa się w trakcie jazdy i rozkłada na miejscu pracy.

WYKONANIE SKRZYNI:

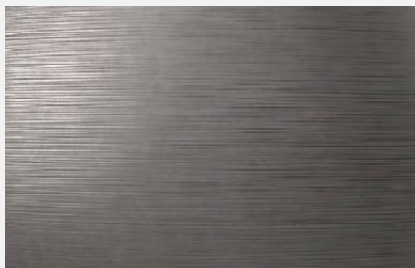

INOX

DOSTĘPNE WARIANTY DO OKLEJENIA



CZARNY



DREWNO BRĄZ



DREWNO MAHOŃ

KOLORY DACHU MATERIAŁOWEGO

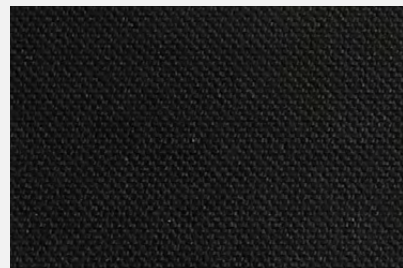

CZARNY

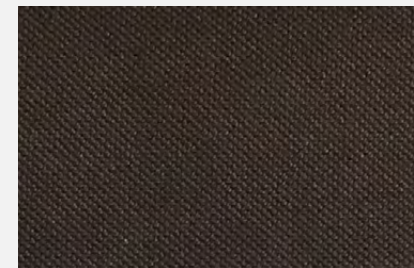

BRĄZOWY



CAPPUCCINO

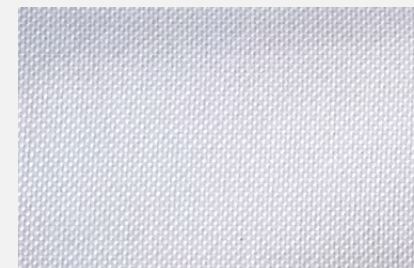

BIAŁY



ODKRYJ PEŁNĄ GAMĘ AKCESORIÓW  
W DEDYKOWANYM KATALOGU



KASETON OKRĄGŁY,  
PODŚWIETLANY



RYNNA AŻUROWA DO  
ZAWIESZENIA NA NOGI DACHU



RYNNA DZIELONA NA 3  
CZĘŚCI DO ZAWIESZENIA  
NA NOGI DACHU



RYNNA DO ZAWIESZENIA  
NA NOGI DACHU



PÓŁKA 2-POZIOMOWA  
NABLATOWA



PÓŁKA 2-POZIOMOWA  
NABLATOWA



OŚWIETLENIE  
LED POD DACHEM



EKSPOZYTOR 2-POZIOMOWY  
WSUWANY DO BLATU

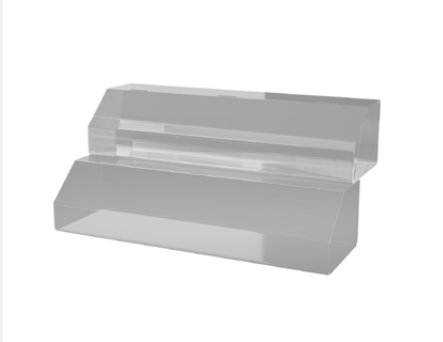

EKSPozyTOR  
2-POZIOMOWY Z PLEXI,  
DO POŁOŻENIA NA BLAT



EKSPozyTOR  
2-POZIOMOWY, STALOWY  
DO POŁOŻENIA NA BLAT

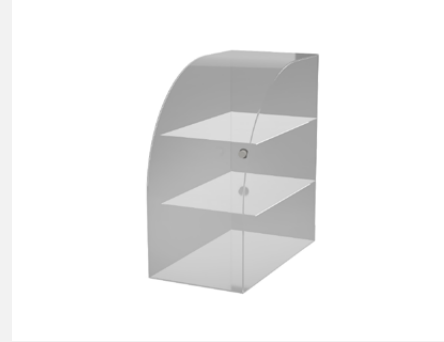

WITRYNA Z PLEXI 3  
POZIOMOWA, ZAMYKANA  
NA KLUCZ



UCHWYT REKLAMOWY  
NA DACH



TABLICA MENU (KREDOWA)



TABLICA WOLNO  
STOJĄCA (KREDOWA)



KOSZ NA ŚMIECI  
WSUWANY DO BLATU

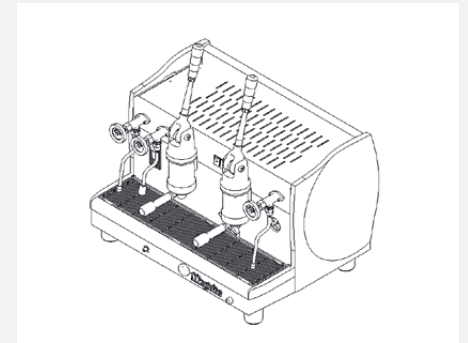

COFFEE KIT



MOBILE POWER SUPPLY

**Pojemność**

1024 Wh

**Waga**

12 kg

**Wymiary**

400 x 211 x 281 mm

**Optymalna temp pracy**

Od 20°C do 30°C

**Żywotność**80% pojemności po  
3000 cykli ładowania**Rodzaj ogniwa**

LFP

**Wyjścia**

4 x AC, 1800W, X-Boost 2400W

2 x USB-A, 5V, 2.4A, 12W Max

2 x USB-A Fast Charge, 5V, 2.4A  
/ 9V, 2A / 12V, 1.5A, 18W Max2 x USB-C, 5 / 9 / 12 / 15 / 20V,  
5A, 100W Max

1 x wyjście samochodowe

12.6V, 10A, 126W Max

2 x DC5521, 12.6V, 3A



MOBILE POWER SUPPLY MINI

**Pojemność**

256 Wh

**Waga**

3,5 kg

**Wymiary**

245 x 214 x 142 mm

**Optymalna temp pracy**

Od 20°C do 30°C

**Żywotność**80% pojemności po  
3000 cykli ładowania**Rodzaj ogniwa**

LFP

**Wyjścia**

Wyjście DC: 12,6V 8A, 100W Max

Wyjście AC: Czysta fala sinusoidalna,  
łącznie 300W (przepływ 600W),  
230V~ 50/60HzWyjście USB-A: 5V 2,4A 12W Max  
(na każdy port)



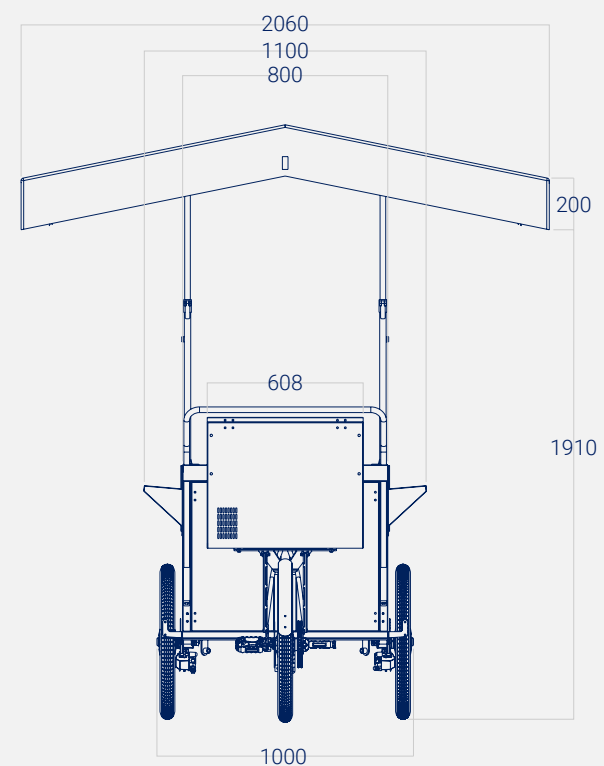
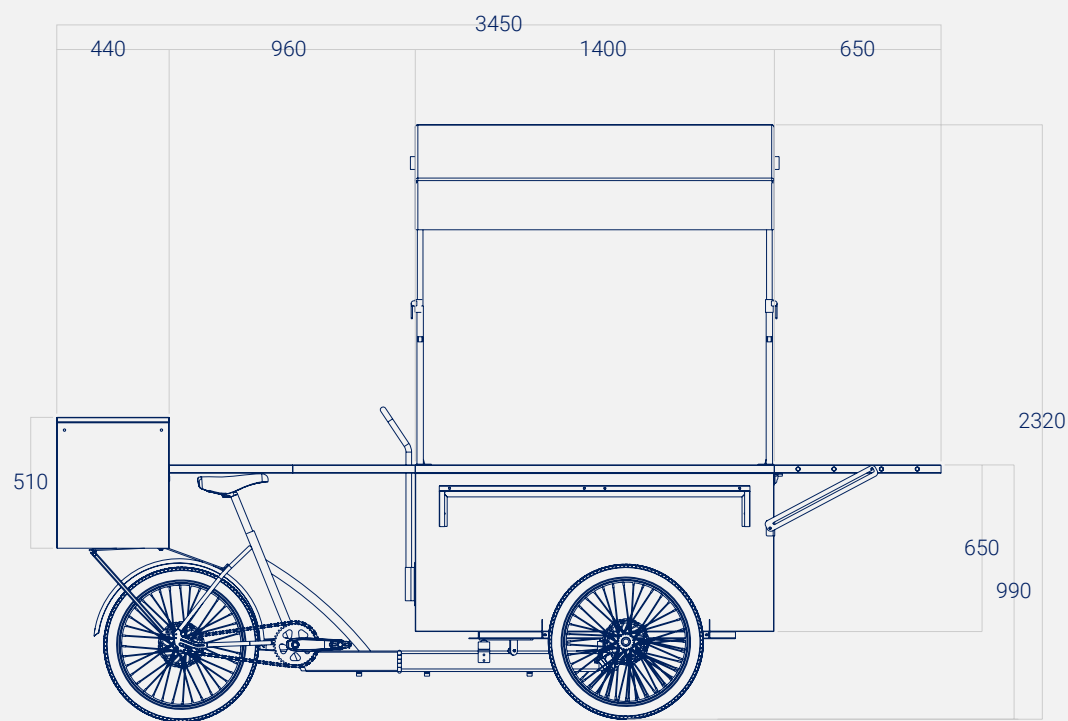

**Wymiar całkowity (mm):**

3450 x 1100 x 2320 h

**Wymiary blatu roboczego (mm):**

1400 x 800 + 650 x 800 + 960 x 800

**Przestrzeń w skrzyni magazynowej (mm):**

930 x 780 x 580 h

**Przestrzeń w tylnej skrzyni magazynowej (mm):**

600 x 440 x 470 h

**Waga (kg):**

220 kg

**Przerzutki**

Shimano Nexus 3

**Napęd elektryczny:**

opcjonalnie

**Typ hamulca:**

hydrauliczny z opcją postoju

**Wykonanie skrzyni**

stal nierdzewna

**Wykonanie konstrukcji dachu:**

stal nierdzewna

**Wykonanie dachu:**

podgumowana Cordura

**Ładowność**

250 kg

**Wielkość kół przód:** 19" x 2,25

**Wielkość kół tył:** 19" x 2,25

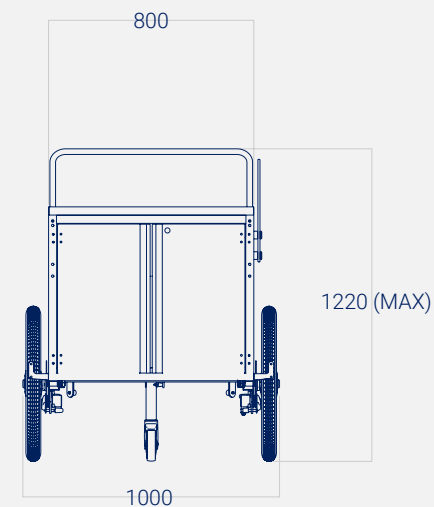
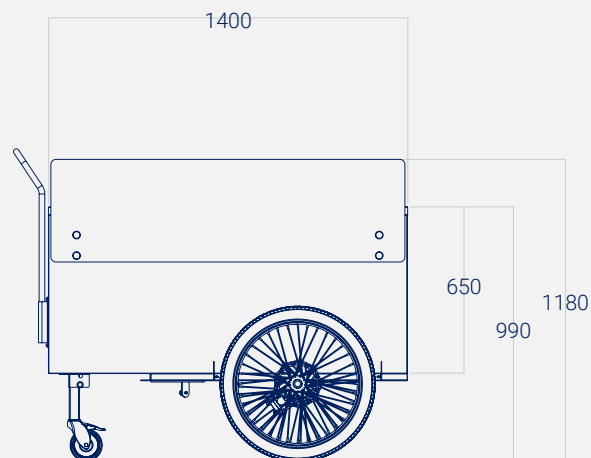
**Wymiar całkowity (mm):**

1550 x 1000 x 1180 h

**Wymiary blatu roboczego (mm):**

1400 x 800

**Przestrzeń w skrzyni magazynowej (mm):**

930 x 780 x 580 h

**Przestrzeń w tylnej skrzyni magazynowej (mm):**

600 x 440 x 470 h

**Waga (kg):**

125

**Przerzutki**

brak

**Napęd elektryczny:**

brak

**Typ hamulca:**

hydrauliczny z opcją postoju

**Wykonanie skrzyni**

stal nierdzewna

**Wykonanie konstrukcji dachu:**

dach opcjonalny

**Wykonanie dachu:**

dach opcjonalny

**Ładowność**

250 kg

**Wielkość kół przód:** 19" x 2,25**Wielkość kół tył:** 125 mm, hamowane

### JAK ZASILANE SĄ MOBILNE PUNKTY SPRZEDAŻY?

Dzięki niezawodnej technologii zasilania mobilnego rowery mogą pracować niezależnie do 48 godzin. Energia pobierana jest z nowoczesnych akumulatorów litowo-jonowych. Instalacja na bieżąco wyświetla zużycie energii oraz pozostały poziom naładowania. Czas potrzebny na ponowne naładowanie instalacji to około godzina.

### CZY ROWEREM GASTRONOMICZNYM MOŻNA SWOBODNIE JEŹDZIĆ?

Tak, rowerem gastronomicznym można swobodnie jeździć po płaskiej nawierzchni. Zdecydowanie należy uważać na wyboiste drogi oraz krawężniki. Pokonywanie długich dystansów może być uciążliwe ze względu na wagę roweru, dlatego też jeżeli magazyn, w którym rower jest przechowywany znajduje się daleko od docelowego miejsca sprzedaży zalecamy napęd elektryczny, przewóz samochodem transportowym bądź przyczepką.

### JAK WYGLĄDA PROCES ZAMÓWIENIA?

W przypadku kiedy rowery są dostępne na magazynie, przesyłamy zamówienie oraz umowę sprzedaży. Po podpisaniu dokumentów należy wpłacić 100% ceny. Po zaksięgowaniu pieniędzy na koncie, rowery wysyłane są pod wskazany adres.

W przypadku kiedy rowery nie są dostępne na magazynie, termin wykonania to około 6 tygodni. Po podpisaniu dokumentów należy wpłacić 50% ceny aby uruchomić zamówienie. Kolejne 50% płatne jest przed dostawą. Po zaksięgowaniu pieniędzy na koncie, rowery wysyłane są pod wskazany adres.

### CZY CENA ROWERU ZAWIERA TRANSPORT?

Cena roweru nie zawiera kosztu transportu i obliczana jest każdorazowo indywidualnie.

### CZY ISTNIEJE MOŻLIWOŚĆ WYPOŻYCZANIA ROWERU?

Tak. Szczegóły w zakładce <https://jggastro.com/mobile/pl/wynajem>.



SKONTAKTUJ SIĘ Z NAMI



**+48 887 448 836**



**info@gastro-bike.com**



**ul. Krakowska 18,  
32-040 Świątniki Górne**



**JG GASTRO**



**facebook.com/Gastro-bikecom**



**@gastro\_bike**



**www.gastro-bike.com**